

Porta de Madeira / Alumínio / ACM / Aço/Ferro / PVC

Folha Simples

Atenção: A medição será sempre realizada na largura da folha da porta.

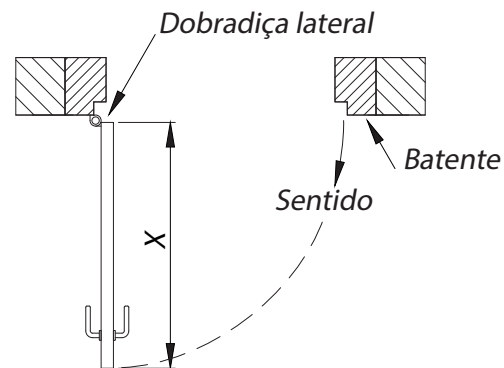

X = medir a largura da folha da porta.

VEDA PORTA AUTOMÁTICO

Modelo 200

Instruções para medição

Medir antes de cortar

Ferramentas



Folha Dupla

X1 = medir a largura da folha da porta.

X2 = medir a folha da porta, ou seja, entre os topos da porta sem a batedeira.

ATENÇÃO: Não será possível a instalação, caso a folha fixa possua trinco do tipo quebra unha no topo da porta.

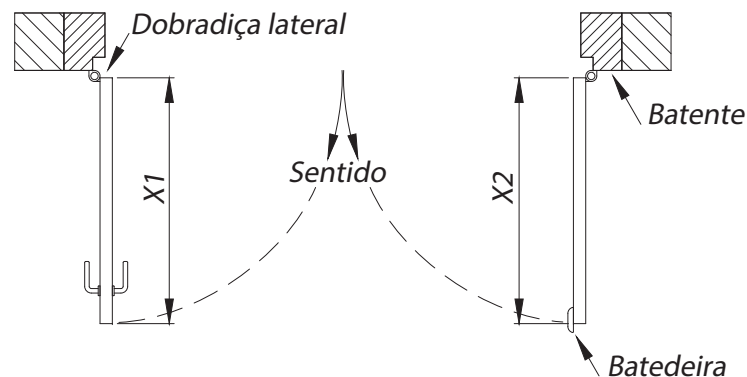

VEDA PORTA AUTOMÁTICO Modelo 200

Instruções para corte
Cortar depois de medir
Ferramentas

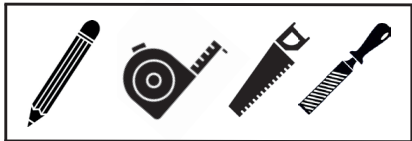

1

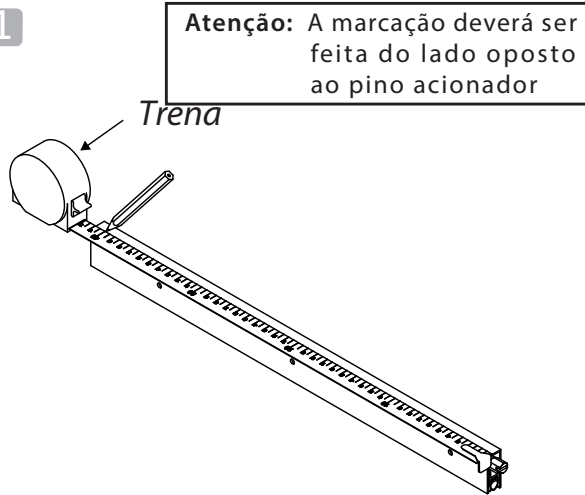

Trena

Atenção: A marcação deverá ser feita do lado oposto ao pino acionador

3

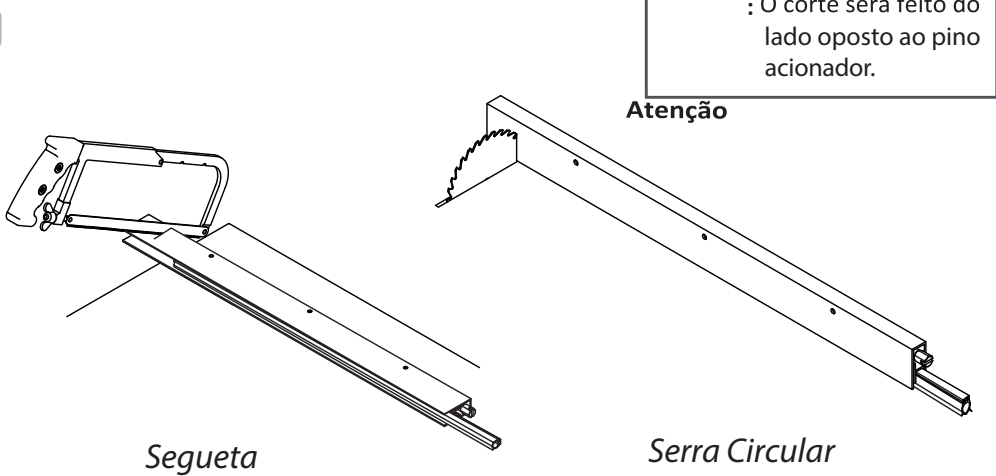

Sequeta

Serra Circular

Atenção: O corte será feito do lado oposto ao pino acionador.

Após a definição do comprimento final, marque com uma trena ou metro a medida encontrada no Veda Porta Automático.

2

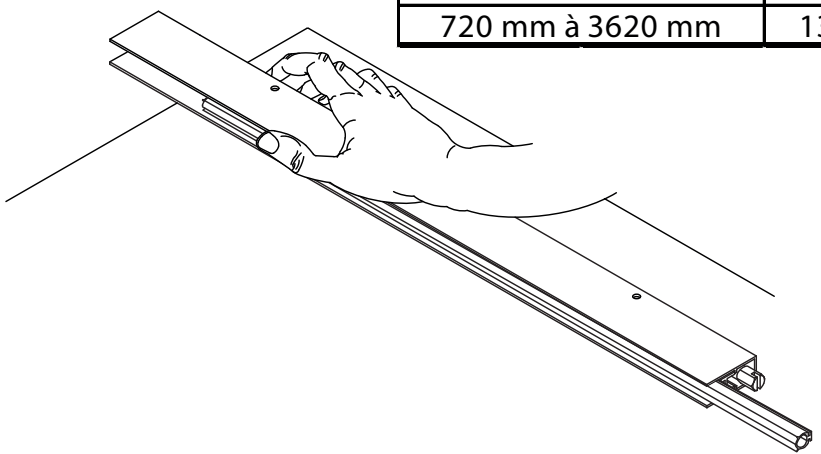

Medidas	Margem de Corte
320 mm	60 mm
420mm à 620 mm	100 mm
720 mm à 3620 mm	130 mm

Puxe o perfil vedante para o lado oposto para preservá-lo. Durante o corte, precione o perfil vedante para dentro da capa.

4

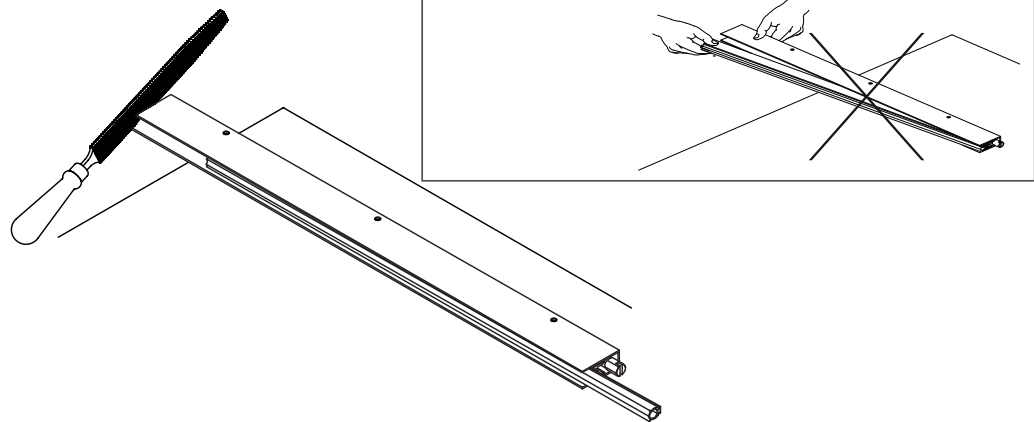

Atenção: Não puxe o perfil vedante para fora da capa da capa sem apertar o pino acionador, pois isso danificará as molas e, conseqüentemente, ocasionará a perda da garantia.

Retirar as rebarbas deixadas pelo corte com uma lima, lixa fina ou estilete. Retornar o perfil vedante para o lado do corte, cortar a sobra, deixando + ou - 1cm de cada lado.

Folha Simples

1

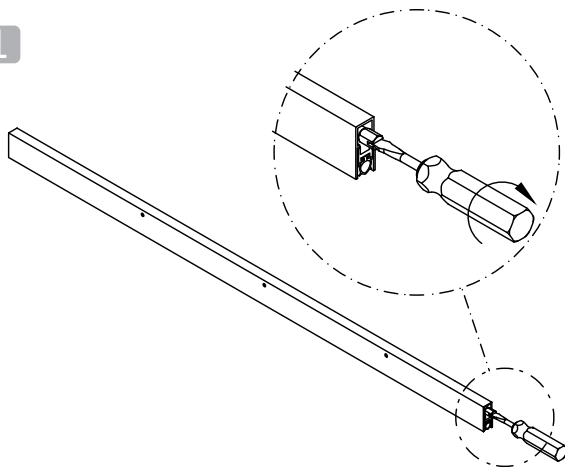

VEDA PORTA AUTOMÁTICO Modelo 200

Instrução para instalação

Preparação e instalação

Ferramentas

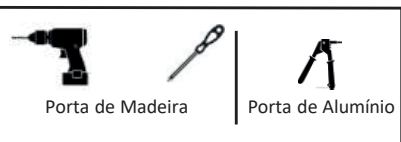

Com uma chave de fenda, recolha o perfil vedante, até que este fique totalmente recolhido dentro da capa

3

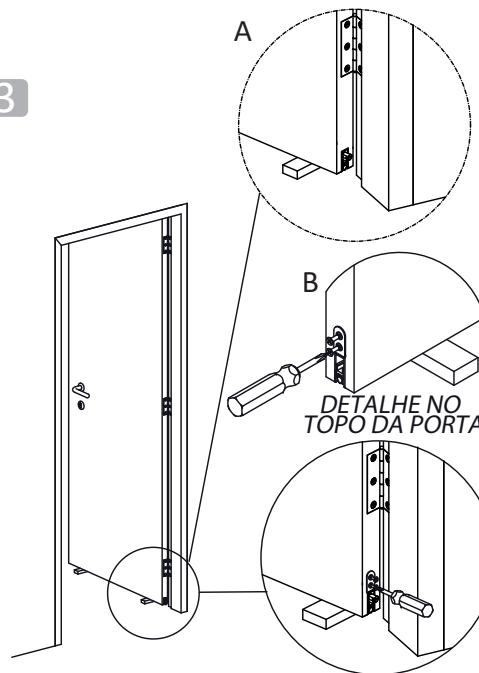

- A. Insira o Veda Porta Automático no canal aberto, com o pino acionador voltado para o lado da dobradiça.
- B. Fixe o Veda Porta Automático por meio do kit de fixação, em ambas as extremidades. O Veda Porta Automático deverá ficar no mesmo nível da porta. Para isso, utilize calços.

2

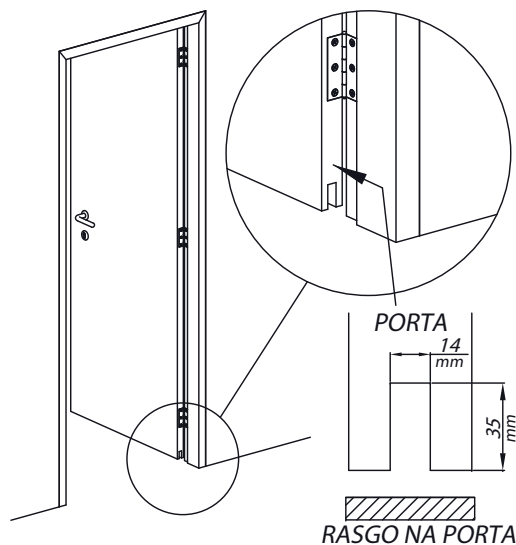

Abra um canal na parte inferior da porta em toda sua extensão, 14mm de largura por 35mm de topo a topo. Esse passo deverá ser realizado por um profissional treinado, pois exige a remoção da porta e a utilização de uma máquina de corte profissional.

4

- A. Após fixar o Veda Porta Automático na folha da porta, marque a posição deste no batente para a colocação da chapa batente.
- B. Com a porta aberta, gire o pino acionador por três ou quatro voltas e pressione-o com o dedo. Certifique-se de que o perfil vedante está funcionando normalmente.

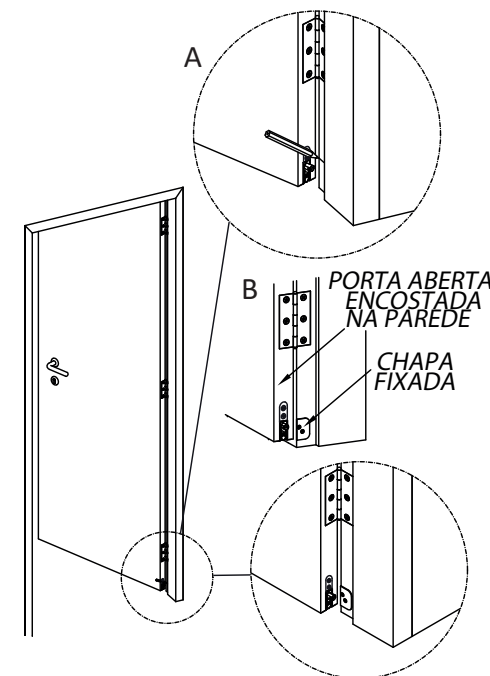

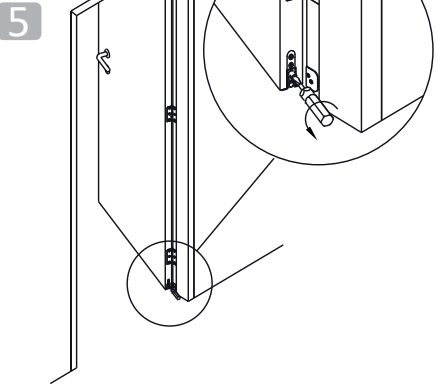

5 Regule o pino acionador no sentido anti-horário, regule até obter a pressão necessária da vedação quando a porta estiver fechada.

Para conferir o ajuste, coloque uma folha de papel sulfite embaixo do Veda Porta Automático, feche a porta e puxe a folha. Caso não apresente interferência, regule novamente até que a folha tenha uma pequena resistência ao ser puxada. Caso o perfil vedante esteja amassado junto ao batente, corte mais um pedaço para que não haja interferência com o batente.

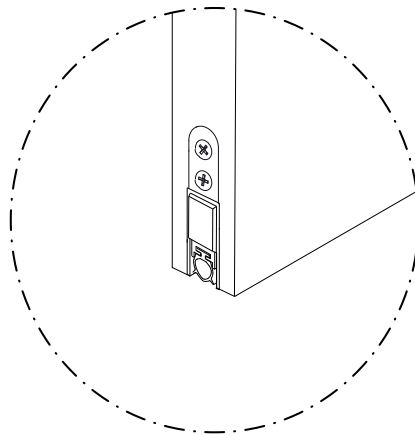
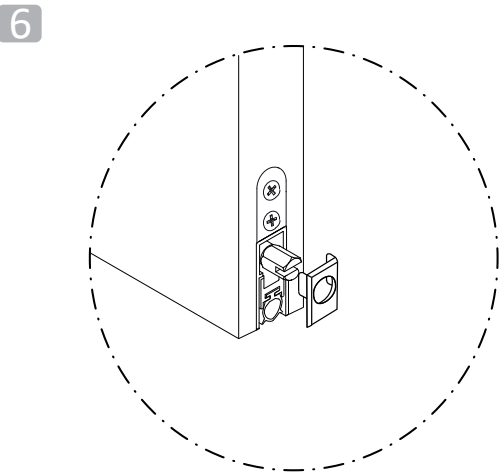
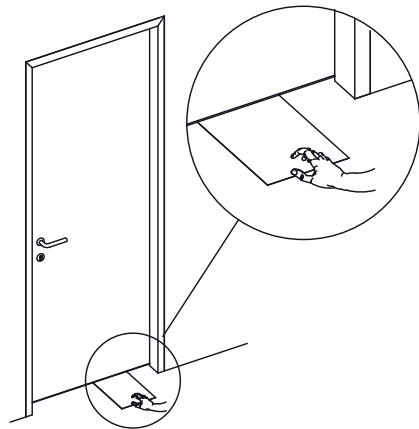

6 Após a regulagem, coloque as tampas de acabamento nas extremidades do Veda Porta Automático.

Folha Dupla

7 Repetir os passos de 1 a 6 para cada folha de porta.

Atenção: Se uma das folhas possuir trinco do tipo quebra unha embutida, não poderá ser realizada a instalação embutida nessa porta

Atenção: *A viabilidade da instalação do Veda Porta Automático embutido em portas de Alumínio, ACM, Ferro ou PVC. Deverá ser analisada pelo fabricante das esquadrias.

ATENÇÃO! NÃO RECOMENDAMOS A INSTALAÇÃO EM NENHUM DOS CASOS ABAIXO, POIS O PRODUTO NÃO TERÁ A MESMA EFICÁCIA:

Soleiras instaladas de forma côncavas, ao acionar o Veda Porta Automático, impedem a vedação na região central da mesma.

Soleiras instaladas de forma convexas, ao acionar o Veda Porta Automático, impedem a vedação em ambas as laterais.

